

## Lightlift 15.70 Performance



Okresowa i specjalna obsługa budynków

Pielęgnacja zieleni

Obsługa oświetlenia ulicznego

**LIGHTLIFT 15.70 PERFORMANCE ILS**



Wysokość robocza

15,40 m

Zasięg roboczy boczny

6,60 m

Zasilanie z silnika spalinowego i elektrycznego – zamiennie

Powierzchnia stabilizacji

2,8m x 2,8m

Masa własna

2 185 kg

Automatyczna stabilizacja i destabilizacja

Udźwig kosza

230 kg w całym zakresie roboczym

Sterowanie z panelu osadzanego w koszu ( nie radiowe )

Sterowanie PROPORCJONALNE.

Cena katalogowa:

208 900,00 zł netto

GEOMETRIA PODNOŠNIKA

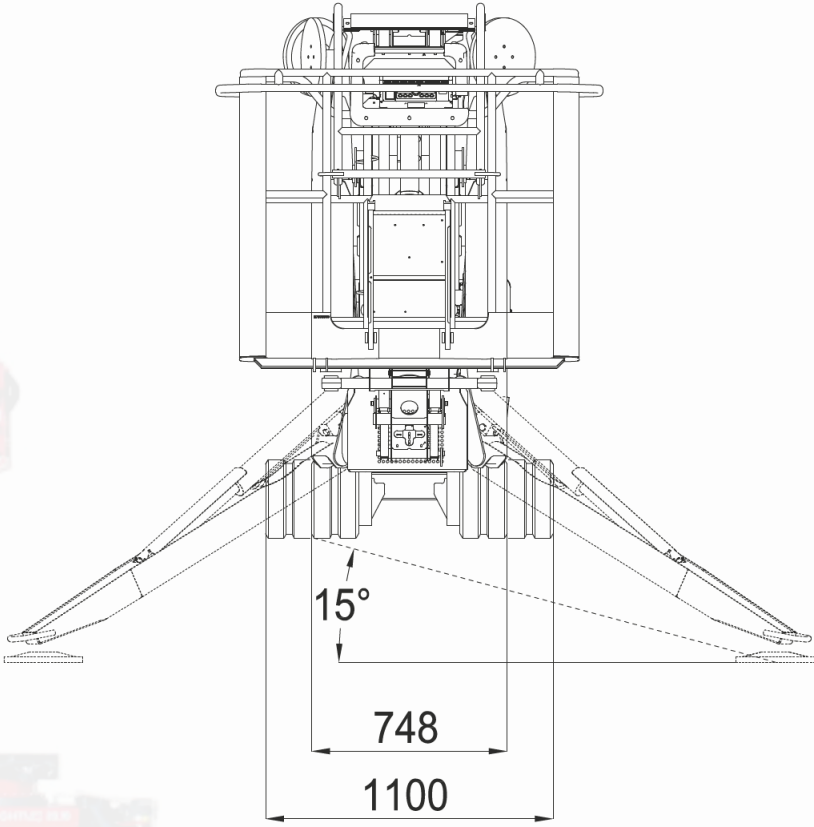
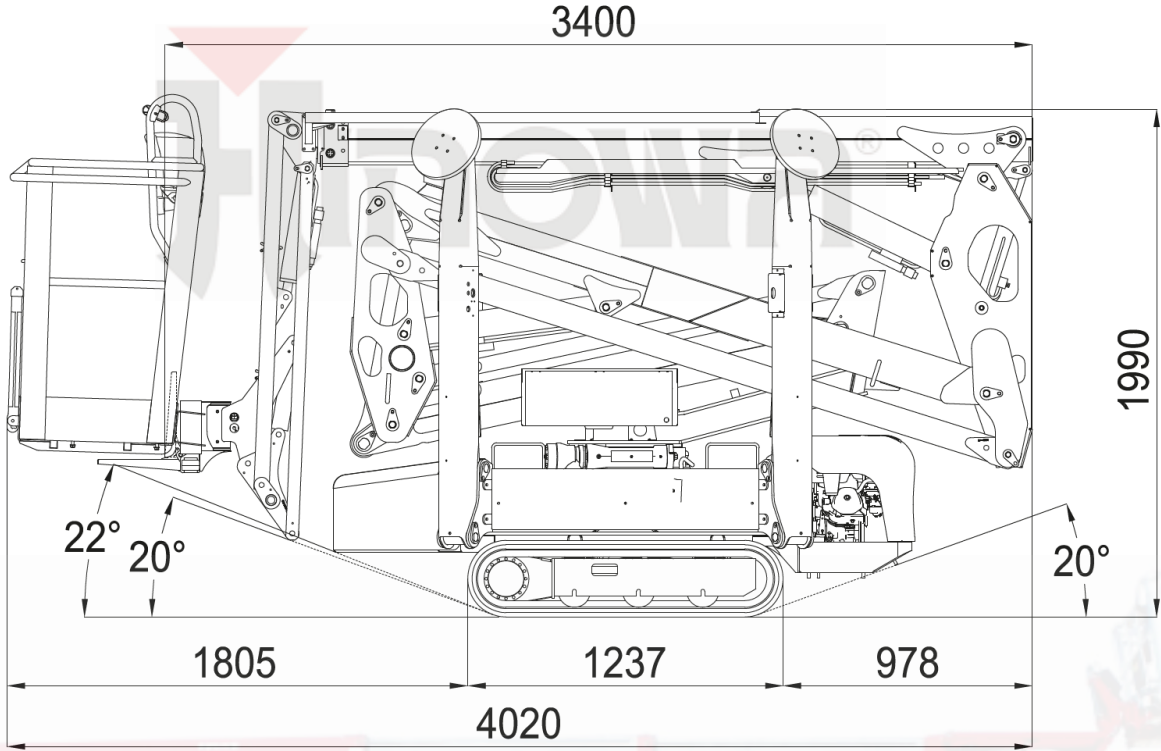

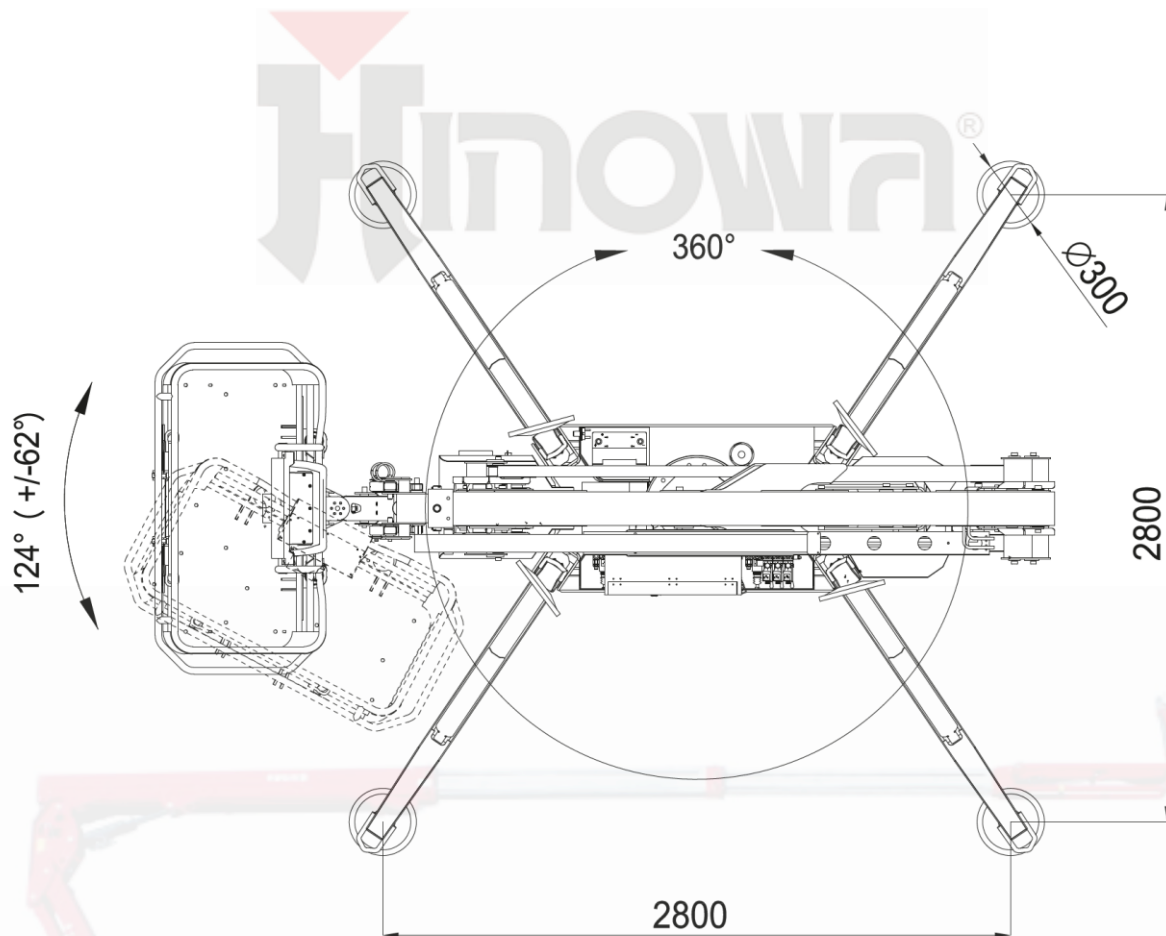

Zasilanie z dwóch silników – spalinowy i elektryczny

Instalacja sprężonego powietrza oraz elektryczna 230V wyprowadzona w koszu  
łatwo zdejmowalny kosz do uzyskania szerokości przejazdowej 748 mm

Poziomica elektroniczna umożliwia maszynie poruszanie się w czasie przejazdów po nachyleniach przekraczających wartości dopuszczalne.

Niezastąpiony napęd elektryczny zasilany z sieci 230V w pomieszczeniach zamkniętych – kościoły, zabytki, budownictwo przemysłowe

Obracany kosz